

**MAGNETI
MARELLI**

PARTS & SERVICES

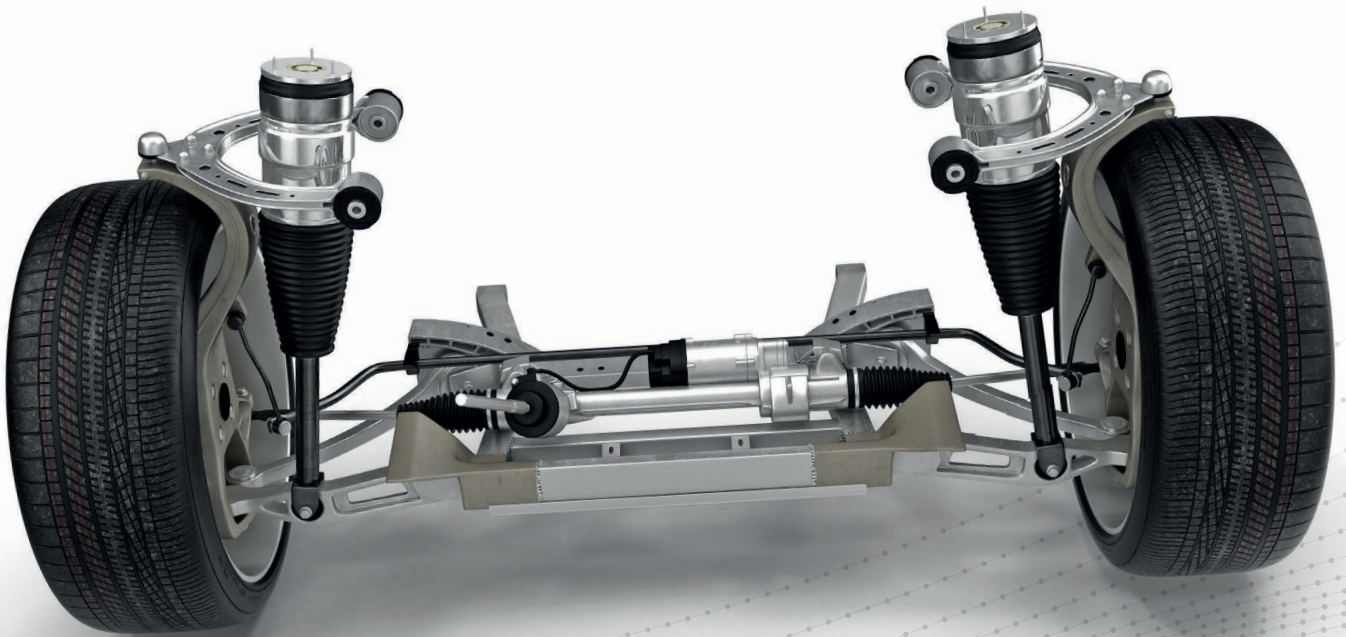





























LUFTFEDERUNG

Luftfederung

Das **Magneti Marelli Parts & Services Angebot an Produkten** für die Radaufhängung wird um die Luftfederung erweitert.

Das **neue Produktprogramm** beinhaltet Luftfederdämpfer und Luftfedern für die wichtigsten SUV- und Premium-Anwendungen im europäischen Ersatzteilemarkt.

























				LUFTFEDERDÄMPFER		LUFTFEDER		ÖL-GASSTOSSDÄMPFER	
				RECHTS	LINKS	RECHTS	LINKS	RECHTS	LINKS
AUDI	A6 (4B2, C5)	1997 → 2004		0310AS	0310AS	0310AB	0310AB		
	A6 (4F2, C6)	2004 → 2011		0390AS	0391AS				
	A6 Allroad (4FH, C6)	2004 → 2011		0390AS	0391AS	0010AB	0010AB		
	A6 Avant (4F5, C6)	2004 → 2011		0390AS	0391AS				
	ALLROAD (4BH, C5)	2000 → 2005		0310AS	0310AS	0310AB	0310AB		
	Q7 (4L)	2005 → 2015		0180AS	0181AS	0180AB	0181AB		
				0190AS	0191AS	0191AB	0191AB		
BMW	5 Gran Turismo (F07)	2011 → 2017				5827AB	5827AB		
	5 Touring (E39)	1997 → 2003				5614AB	5613AB		
	5 Touring (E61)	2003 → 2010				5602AB	5602AB		
	5 Touring (F11)	2011 → 2017				5827AB	5827AB		
	X5 (E53)	1999 → 2006		5020AS	5021AS	5020AB	5021AB		
	X5 (E70)	2007 → 2013				5078AB	5078AB		
	X5 (F15, F85)	2013 → 2018				5013AB	5013AB		
	X6 (E71, E72)	2008 → 2014				5078AB	5078AB		
CITROËN	C4 Grand Picasso I	2006 → 2013				5102AB	5102AB		
	C4 Picasso I	2006 → 2013				5102AB	5102AB		
LAND ROVER	DISCOVERY II (L318)	1998 → 2004				2020AB	2020AB		
	DISCOVERY III (L319)	2004 → 2009		7580AS	7580AS	5800AB	5800AB	7580SA	7580SA
	DISCOVERY IV (L319)	2009 →		7570AS	7570AS	7570AB	7570AB	7570SA	7570SA
				7580AS	7580AS			7580SA	7580SA
	RANGE ROVER EVOQUE (L538)	2012 → 2016						3216SA	3215SA
								3218SA	3217SA
RANGE ROVER III (L322)	2002 → 2012		7400AS	7401AS	7400AB	7401AB			
RANGE ROVER SPORT (L320)	2005 → 2013		7580AS	7580AS	5800AB	5800AB	7580SA	7580SA	
			7570AS	7570AS	7570AB	7570AB	7570SA	7570SA	

» 83 Ersatzteilnummern

» Luftfedern, Stoßdämpfer Öl-Gas und Luftfederdämpfer

» Produkte mit hoher Qualität, die eine schnelle und ökonomische Lösung garantieren

» Einfache Montage, exzellente Funktionalität und beste Performance

			LUFTFEDERDÄMPFER		LUFTFEDER		ÖL-GASSTOSSDÄMPFER	
			RECHTS	LINKS	RECHTS	LINKS	RECHTS	LINKS
MERCEDES-BENZ	CLASSE E (W211) 2002 → 2009		5514AS	5513AS				
	CLASSE M (W164) 2005 → 2011		6113AS	6113AS	0925AB	0925AB		
	CLASSE M (W164) mit ADS 2005 → 2011		6013AS	6013AS	6013AB	6013AB		
	CLASSE M (W166) 2012 → 2015		2631AS	2631AS	0726AB	0726AB		
	CLASSE R (W251, V251) 2006 → 2013		0400AS	0300AS	0400AB	0300AB		
	CLASSE R (W251, V251) mit ADS 2006 → 2013		0166AS	0166AS	0726AB	0726AB		
	CLASSE S (W220) 1998 → 2006				0025AB	0025AB		
	CLASSE S (W221) 2005 → 2012		3113AS	3113AS	3113AB	3113AB		
	CLASSE S (W221) 4-MATIC 2005 → 2012		1431AS	1431AS	0025AB	0025AB		
	CLASSE V (638/2) 1996 → 2003		2438AS	2438AS				
	VITO Furgonato (W639) 2003 → 2014		2338AS	2338AS				
	VITO Autobus (638) 1996 → 2003		4913AS	4913AS				
	VITO Furgonato (638) 1997 → 2003		4914AS	4915AS				
			4014AS	4013AS				
		4914AS	4915AS					
				6381AB	6381AB			
				6391AB	6391AB			
				6381AB	6381AB			
				6381AB	6381AB			
PORSCHE	CAYENNE (92A) 2010 → 2016		0510AS	0511AS				
	CAYENNE (9PA) 2002 → 2010		0520AS	0521AS	0520AB	0521AB	0520SA	0521SA
	PANAMERA (970) 2009 → 2013		0180AS	0181AS	0180AB	0181AB		
	PANAMERA (970) 2009 → 2013		0190AS	0191AS	0191AB	0191AB	0111SA	0110SA
						0111SA	0110SA	
TOYOTA	LAND CRUISER 200 (J20) 2012 →				3510AB	3509AB		
	LAND CRUISER PRADO (J120) 2002 → 2009				3502AB	3501AB		
	LAND CRUISER PRADO (J150) 2009 →				3502AB	3501AB		
	LAND CRUISER PRADO (J150) 2015 →				3510AB	3509AB		
VW	TOUAREG (7LA, 7L6, 7L7) 2003 → 2010		0180AS	0181AS	0180AB	0181AB		
	TOUAREG (7P5, 7P6) 2010 → 2016		0190AS	0191AS	0191AB	0191AB		
						0520SA	0521SA	

Weitergehende Informationen zum Produkt, Vergleichsnummern, und Anwendungen auf TecDoc



Entdecken Sie das Gesamtpaket zur Radaufhängung auf unserer Webseite:
www.magnetimarelli-parts-and-services.de

Erfahre mehr über die **Luftfederung**



WAS IST SIE – Die **Luftfederung** ist eine Alternativlösung zur mechanischen Ausführung der Radaufhängung und vereint somit die zweiteilige Lösung Fahrwerksfeder und Stoßdämpfer.

Das System ist zusammengesetzt aus: Luftfederdämpfer und/oder Luftfeder mit getrennten elektronischen Stoßdämpfern, elektronischer Steuereinheit (ECU), Luftkompressor, Steuerventil, Druckbehälter, Niveausensoren, Luftleitungen/-Rohre.

Der **Luftfederbalg** ist aus speziell resistentem Gummi hergestellt und ersetzt die Fahrwerksfeder. Er ist de facto eine Lunge, die mit Druckluft aufgeblasen wird. Dank des im Balg enthaltenen Luftvolumens lässt sich das Höhenniveau des

Fahrzeuges regulieren. Durch den elektrischen Kompressor und die Steuerventile ist es möglich, die Druckverhältnisse in der Luftfeder zur Fahrwerkseinstellung oder auch autoadaptiv auf Basis des unterschiedlichen Straßenbelages zu verändern.

Die **Öl- Gasdruckstoßdämpfer** haben die gleiche Funktion wie herkömmliche Stoßdämpfer. Sie dienen hauptsächlich zur Kontrolle und Dämpfung von Fahrzeugschwingungen. Die Unterschiede liegen in der Geometrie - zumal der Stoßdämpfer für die Unterbringung des Federbalgs anstatt der Fahrwerksfeder ausgelegt sein muss.

Die **Luftfederung** findet man hauptsächlich im Premiumsegment.



VORTEILE – Regelbare Fahrwerkseinstellung in Verbindung zur Ladung, zur Straße und zum gewünschten Fahrstil.

Möglichkeit zur Auswahl der vom Fahrzeughersteller vorkonfigurierten Fahrwerksstellungen.

Ein Mehr für die Sicherheit, die Straßenlage und das Bremsverhalten.

Ruhigere Fahrt und optimierter Komfort auch für die Passagiere.



MONTAGE-INFORMATIONEN – Bei Luftfederungssystemen gibt es im Wesentlichen drei Montagemöglichkeiten:

– **Stoßdämpfer mit Luftfeder**

– **Stoßdämpfer** (ohne irgendeine Unterstützung)

– **Luftfederbein**

Die Luftfeder kann einzeln ausgetauscht werden – es ist nicht zwingend notwendig auch den Stoßdämpfer mit auszutauschen. In wenigen Fällen ist es möglich die Luftfederbeine durch die Stoßdämpfer-Luftfeder-Kombination auszutauschen.



AUSTAUSCH – Wir empfehlen die Bauteile paarweise auszutauschen.

Der Austausch der Luftfederung könnte Einstellungen über die Diagnose erfordern.

Der Luftfederbalg ist, wie alle Bauteile aus Gummi, ein Verschleißteil. Die meisten Probleme im Bereich Luftfederung entstehen durch Bruch oder durch Abnutzung der Luftfeder.

Im letzteren Fall wird das Fahrzeug sich nicht mehr heben bzw. die Fahrwerkseinstellung wird nicht mehr gehalten. Es besteht das Risiko, dass der Kompressor zerstört wird.

Die Luftfederdämpfer haben eine ähnliche Haltbarkeit wie traditionelle Stoßdämpfer.

Der pneumatische Stoßdämpfer ist nicht durch einen mechanischen Stoßdämpfer ersetzbar.



UNSERE PRODUKTE

STOSSDÄMPFER



LUFTFEDER



LUFTFEDERBEIN

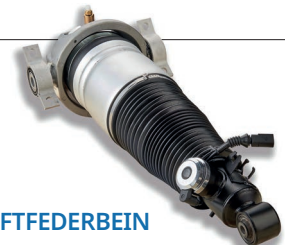

MAGNETI MARELLI

PARTS & SERVICES